

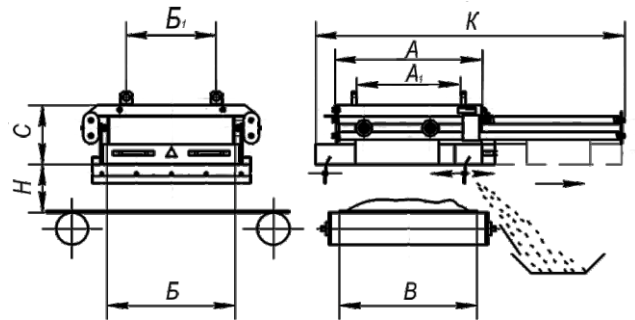

Сепаратори магнітні пластинчаті ПН-М

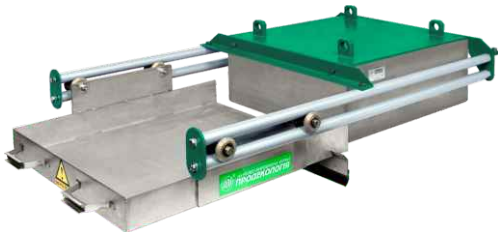

Призначені для вилучення феромагнітних домішок та випадкових металевих предметів (болтів, гайок та ін.) з сипких матеріалів, що переміщуються стрічковим конвеєром.

Встановлюються над стрічковим конвеєром на відстані 100-350 мм в залежності від висоти шару матеріалу.

Найменування	Ширина стрічки конвеєра, В, мм	Висота підвісу, Н, мм	Розміри, мм						Маса, кг
			А	Б	С	К	А ₁	Б ₁	
ПН-М - 40/43	400	150	416	440	128	980	320	290	120
ПН-М - 40/64		200		654	194			510	280
ПН-М - 50/43	500	150		440	128			290	120
ПН-М - 50/64		200		654	194			510	260
ПН-М - 65/43	650	150		440	128			290	170
ПН-М - 65/64		200		553	640			194	1186
ПН-М - 65/85		250	868	246	730	560			
ПН-М - 80/64	800	200	690	654	194	1441	590	510	420
ПН-М - 80/85		250		868	246			730	690
ПН-М - 100/64	1000	200	827	654	194	1647	730	510	510
ПН-М - 100/85		250		868	246			730	840
ПН-М - 120/85	1200	250	964	868	246	1902	860	730	860

1. Максимальна індукція на робочій поверхні сепаратора відповідно до технічного завдання.
2. Швидкість конвеєрної стрічки не більше 2 м/с.
3. Можливе виготовлення сепараторів з урахуванням необхідних вимог замовника.

НАШІ КОНТАКТИ:

33024, Україна, м. Рівне, вул. Млинівська, 32
 тел. +38 0362 63 08 77, +38 067 363 82 24
 тел./факс +38 0362 64 05 15
 e-mail: separator@prodecolog.com.ua
 www.prodecolog.com.ua

